

Mall Sedimentationsanlage
Typ MSA 2000 N -Sonder-
>überstausicher<

Mall Filterschacht
-Sonder-

SCHNITT

3x Schachtabdeckung Klasse A - 15 kN

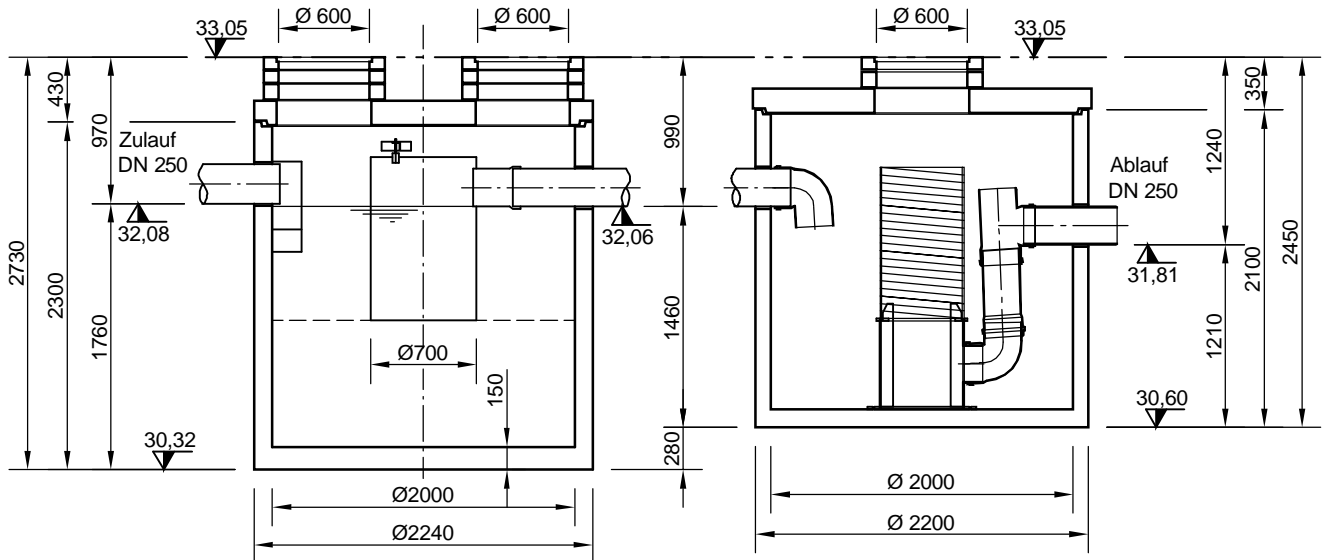

GRUNDRISS

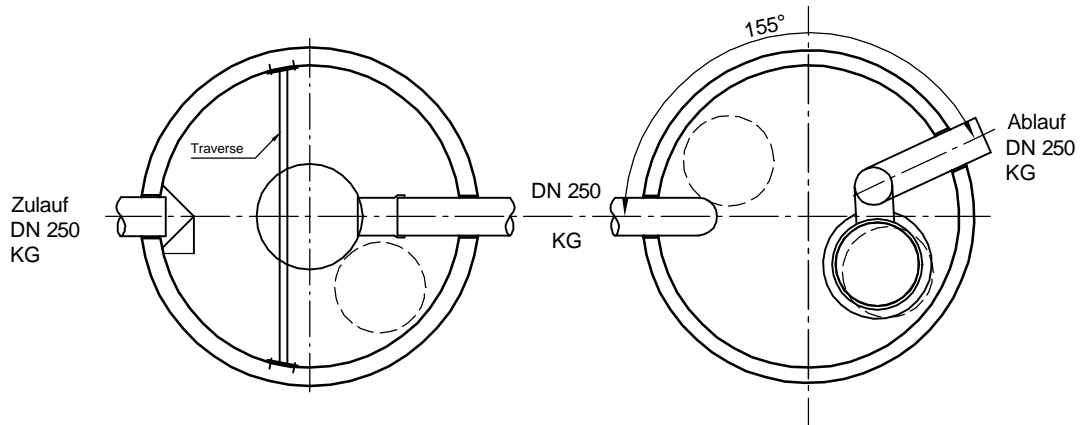

mall
umweltsysteme

Hüflinger Straße 38-45 • D-78166 Donaueschingen
Telefon 0 771/8005-0 • Telefax 0 771/8005-100

Änderungen vorbehalten

Zust.	Änderung	Datum	Name
A	11	17.12.08	ksch

Datum	Name
Bearb.: 18.06.09	KScheibl
Gepr.:	
Norm:	
Sachbearbeiter:	Gehring
Werkstoff:	

Benennung:	BV: Wisch, F3	Masstab:	1:50
Mall-Sedimentationsanlage mit Filterschacht		Blatt	
Zeichnungs-Nr.:	RW-NZ-BK-P10251-2	von	Blat

Für diese Technische Zeichnung behalten wir uns alle Rechte vor